

5036

6.3/√(✓)

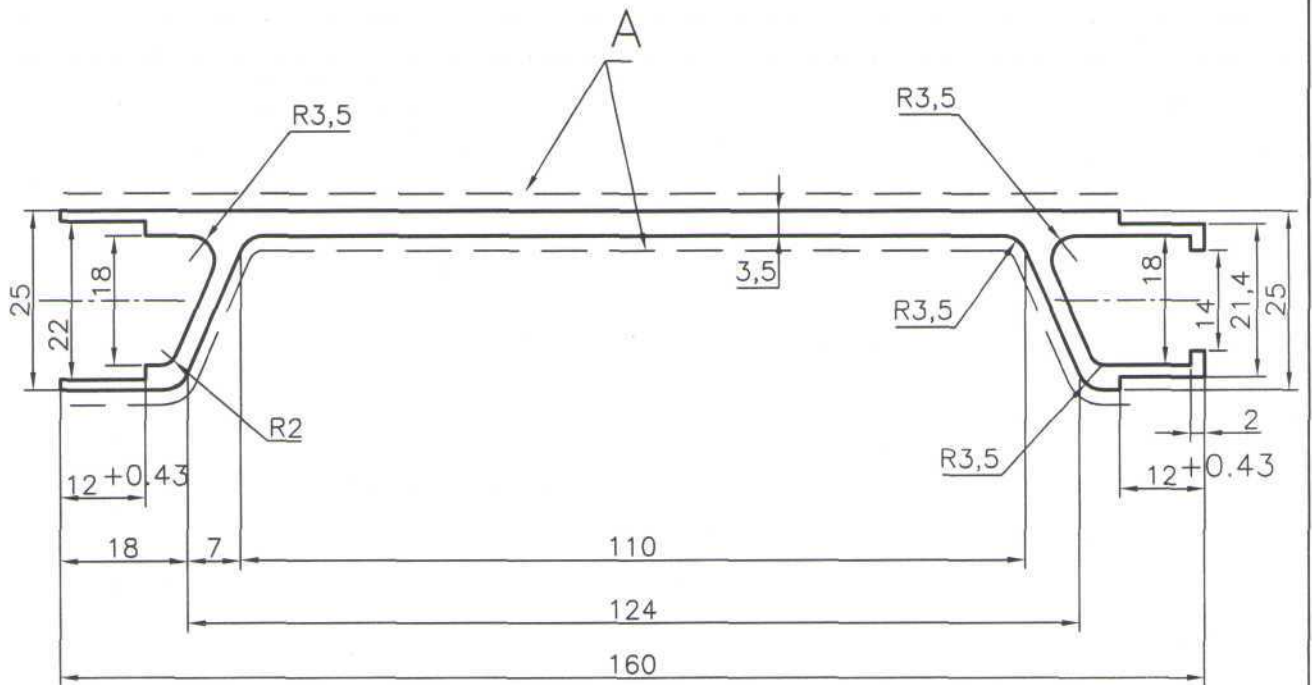

1. Невказані радіуси – 0,3 мм.
2. Невказані товщини стінок 2.5 мм.
3. Довжина профілю та стан матеріалу обумовлюються в замовленні.
4. А–лицьова поверхня.
5. Інші вимоги по ДСТУ Б В.2.6–3–95 (ГОСТ 22233–93).
6. Шифр замовника ПА–114.

Площа перерізу, см ²	Теор. маса 1 метру, кг	Діаметер описаного кола, мм	Периметер, мм		Група складності профілю
			зовн.	внутр.	
7.12	1.93	162	477.4		В

5036

Пізн. та дата	Пізн. та дата			Зм. Арк.	N докум.	Пізн.	Дата	Профіль пресований нормальної точності	Лім.	Маса	Масштаб
	Взам. інв.Н	інв. N дубл.	Пізн. та дата						Розроб.	Степанець	<i>Степанець</i>
Інв.Н ориєін.				Перевір.	Т.контр.	Ждановський	<i>Ждановський</i>		Аркуш 1	Аркушів	
				Н.вироб.	Лашкіна	<i>Лашкіна</i>		Алюмінієвий сплав АД31 ГОСТ 4784–97	ТОВ "ІНВЕСТИЦІІ ТРЕТЬОГО ТИСЯЧОЛІТТЯ"		
				К.директ.	Калашник	<i>Калашник</i>					
				Г.директ.	Шапран	<i>Шапран</i>					