

5037

6.3/ (✓)

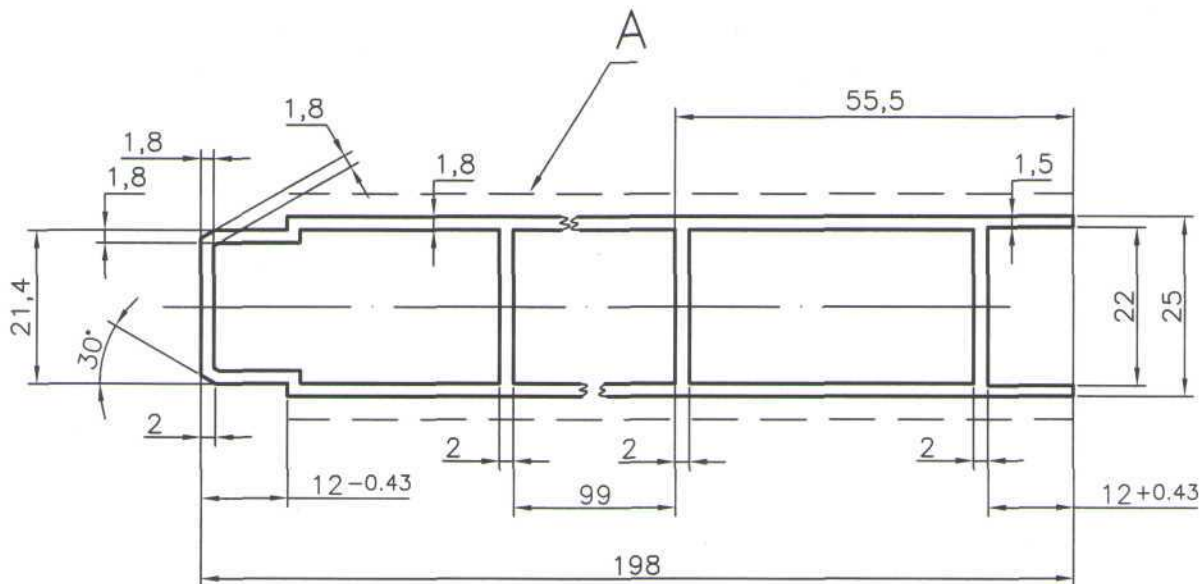

1. Невказані радіуси – 0,5мм.
2. Невказані товщини стінок 1.8 мм.
3. Довжина профілю та стан матеріалу обумовлюються в замовленні.
4. А–лицьова поверхня.
5. Інші вимоги по ДСТУ Б В.2.6–3–95 (ГОСТ 22233–93).
6. Шифр замовника ПА–112.

| Площа перерізу, см ² | Теор. маса 1 метру, кг | Діаметер описаного кола, мм | Периметер, мм | | Група складності профілю |
|---------------------------------|------------------------|-----------------------------|---------------|--------|--------------------------|
| | | | зовн. | внутр. | |
| 8.705 | 2.36 | 200 | 468.3 | 484.2 | С |

5037

| Зм. | Арк. | № докум. | Пігн. | Дата |
|-----------|------|-------------|--------------------|---------|
| Розроб. | | Гуцалюк | <i>Гуцалюк</i> | 12.2011 |
| Перевір. | | | | |
| Т.контр. | | Ждановський | <i>Ждановський</i> | |
| Н.вироб. | | Лашкіна | <i>Лашкіна</i> | |
| Н.контр. | | | | |
| Г.директ. | | Шапран | <i>Шапран</i> | |

Профіль пресований нормальної точності

| Літ. | Маса | Масштаб |
|---------|------------|---------|
| | Див. табл. | 1:1 |
| Аркуш 1 | Аркушів | |

Алюмінієвий сплав АД31 ГОСТ 4784–97

ТОВ "ІНВЕСТИЦІЇ ТРЕТЬОГО ТИСЯЧОЛІТТЯ"